

# tyco

## Electronics

### Energy Division

## UDC

Universal Distribution Connector Reinforced

#### Conectores tipo cuña UDC "Ampactico"

Los conectores UDC (Ampactico), como el conocido conector AMPACT, son conectores tipo cuña con las mismas ventajas inherentes al sistema pero de aplicación en calibres menores a 4/0 AWG y de instalación sin herramientas especiales. La línea UDC fue especialmente desarrollada para ofrecer soluciones definitivas a los problemas de conexiones en las acometidas del consumidor, y de un modo general, todas las aplicaciones involucrando conductores e hilos desde #16 hasta 4/0 AWG.

#### Características principales:

- Fabricados en aleación de cobre estañada.
- La instalación es hecha con un alicate "pico de loro". No requiere de herramientas especiales.
- Una traba de seguridad evita que la cuña se suelte luego de la aplicación.
- Los conectores son removibles sin daño a los conductores.
- Los componentes "C" y "Cuña" ya vienen con pasta anti-oxidante.
- Cumple con la norma ANSI C 119.4.

#### Ventajas

Por su característica técnica y construcción, el UDC no posee las deficiencias de los conectores de tornillo que periódicamente deben ser reajustados y reapretados, ni de los conectores a compresión los cuales presentan dificultades en la selección e instalación, además que una vez aplicados no pueden ser retirados sin afectar los conductores.

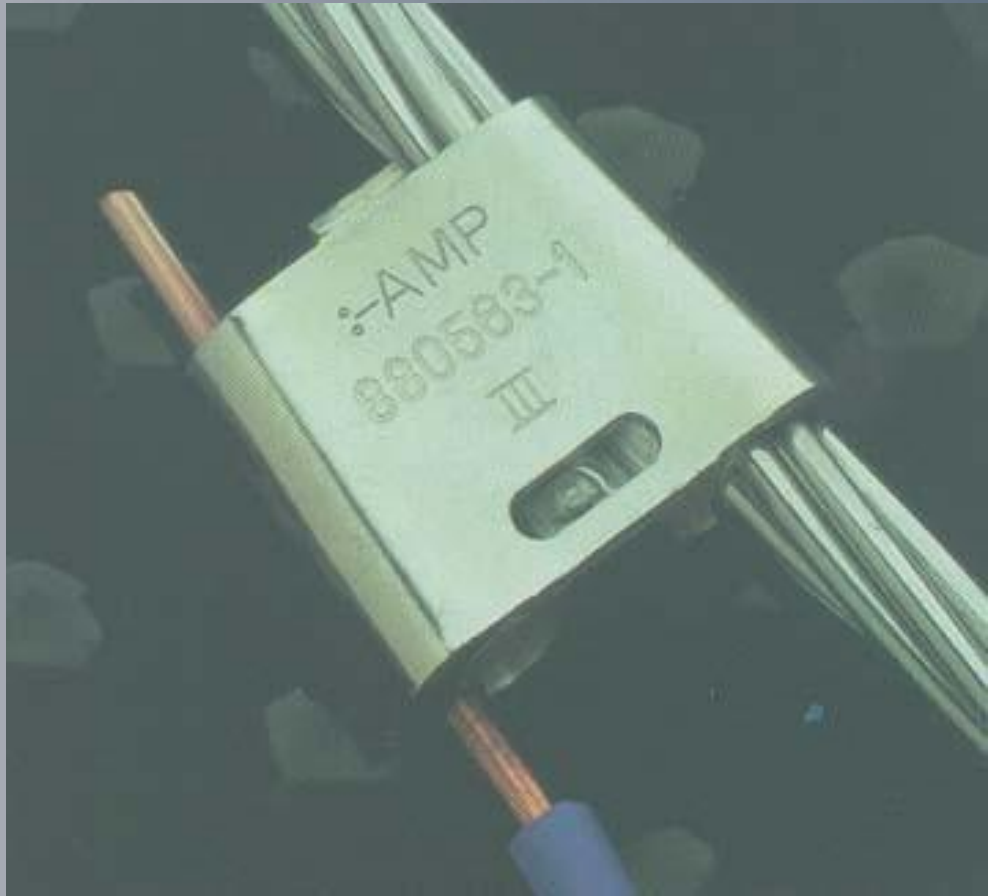

Como consecuencia de estas características el conector UDC, garantiza una conexión libre de corrosión y protegida contra variaciones de temperatura y sobrecarga. El conector UDC presenta una instalación rápida y segura. Un alicate de extensión "pico de loro" es suficiente para hacer la instalación, eliminando los errores de mano de obra y permitiendo inclusive una inspección visual, para garantizar una perfecta conexión.

# AMP

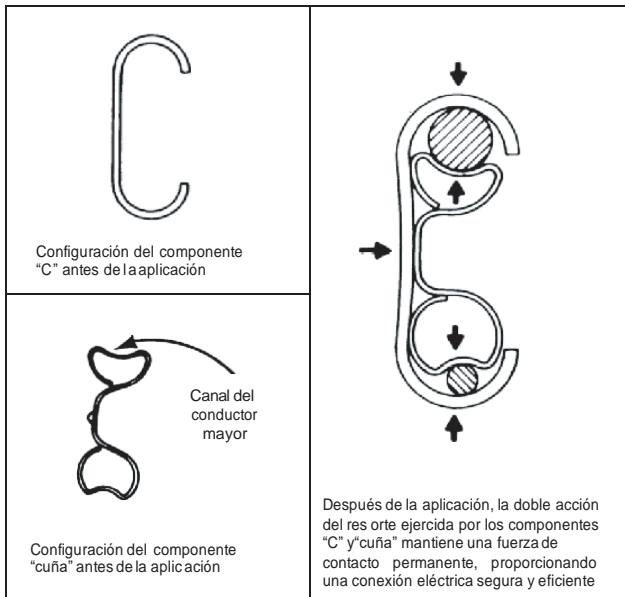

Efecto resorte

Durante la aplicación, la cuña introducida entre los conductores provoca la expansión simultanea del elemento "C", que dada su característica elástica da como resultado una acción de resorte, asegurando que el conector siga los movimientos de expansión y contracción de los conductores en los ciclos de carga.

Instalación del conector

Los conectores UDC son muy fáciles de instalar:

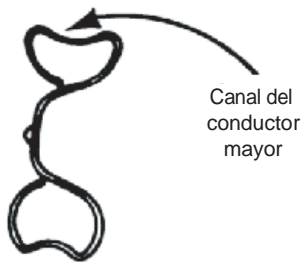

Al conectar conductores de diferentes calibres, el calibre mayor debe ser colocado en el canal mayor de la cuña.

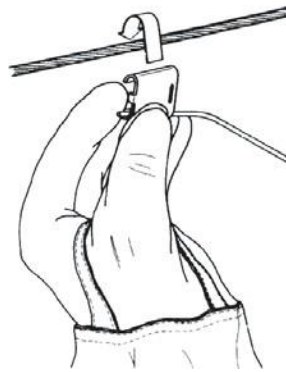

1- Coloque el conductor de derivación en el canal inferior del componente "C".

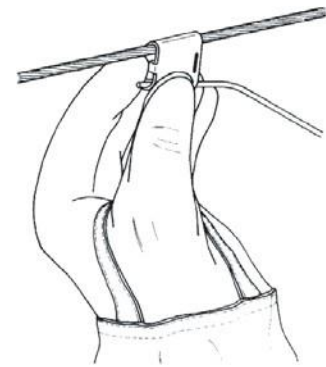

2- Acomode el componente "C" conjuntamente con la derivación en el conductor principal, manteniendo el conjunto fijo con la mano.

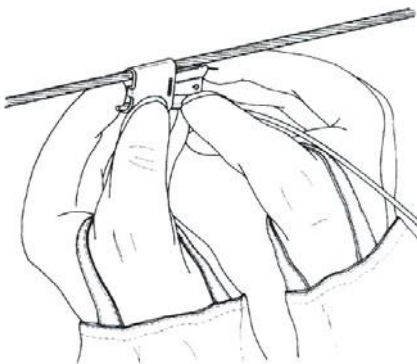

3- Ajuste y fije el componente cuña entre los conductores usando sólo la presión de los dedos, verificando la posición correcta.

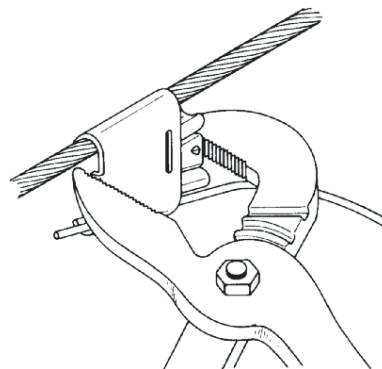

4- Complete la conexión usando el alicate de extensión.

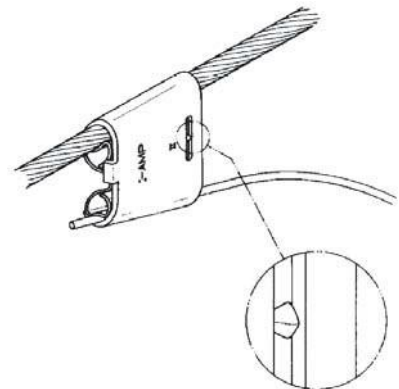

5- Certifique que la aplicación este correcta, verificando si la traba del componente "cuña" esta insertada en la ventana del componente "C".

Usos del UDC:

Especialmente desarrollados para solucionar problemas de derivaciones eléctricas en conductores desde #16 hasta 4/0 AWG, los conectores UDC poseen diversas aplicaciones, entre las cuales se destacan:

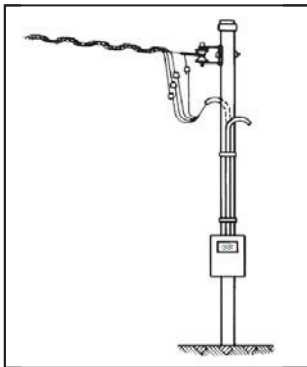

Acometida del consumidor

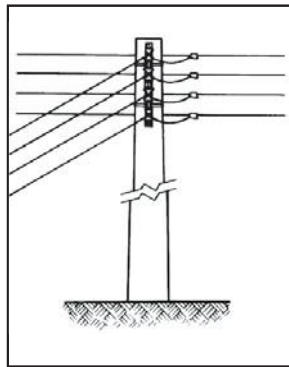

Ramal de bajada en secundario de cobre

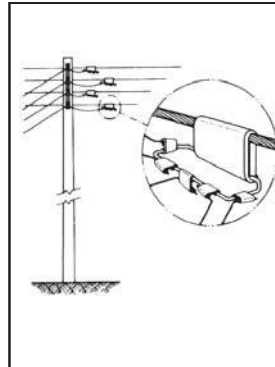

Ramal de bajada en secundario de aluminio, usando "Estribo UDC/AMPACT" para baja tensión

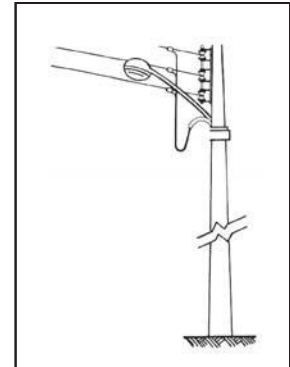

Conexiones de alumbrado publico.

Tabla de selección del UDC:

Todos los valores en mm.

	Diámetro cond. principal		Diámetro cond. derivación		Suma de diámetros		Embalaje color	Nr. de cat. UDC	Nr. de Cat. Cubierta	
	Tipo <sup>(1)</sup>	Max.	Min.	Max.	Min.	Max.				Min.
Conectores Simétricos	I	8.12	3.17	7.42	3.17	14.01	10.60	Gris	881781-1	881224-1
	II	8.12	3.17	5.30	3.17	11.18	8.82	Verde	881783-1	881225-1
	III	6.55	2.54	4.65	1.27	9.50	7.40	Rojo	881785-1	881226-1
	IV	6.55	2.54	4.65	1.27	7.67	5.99	Azul	881787-1	881226-1
	V	4.93	2.54	4.65	1.27	6.20	4.58	Amarillo	881789-1	881226-1
	VI	10.61	8.01	9.36	6.54	18.72	16.79	Blanco/Azul	444031-1	602061-0
	VII	10.11	4.66	8.30	4.66	16.78	14.02	Blanco/Rojo	444033-1	602061-0
	VIII	10.11	8.01	10.11	8.01	20.22	18.73	Verde/Blanco	444385-1	602061-0
Conectores Asimétricos	A	9.36	5.60	5.10	1.74	10.95	9.10	Violeta	688652-1	688385-1
	B	9.36	6.20	5.10	1.74	13.11	10.95	Naranja	688653-1	688385-1
	C	12.74	8.20	5.10	1.74	14.75	13.11	Cafe	688654-1	688386-1
	D	12.74	9.50	5.10	1.74	17.00	14.75	Blanco	688655-1	688386-1
	F	8.33	5.60	5.10	1.74	9.10	7.20	Verde/Azul	688656-1	688385-1
	G	8.33	5.60	1.73	1.36	9.10	7.20	Violeta/Azul	688657-1	688385-1
	H	9.36	5.66	1.73	1.36	10.95	9.10	Naranja/Azul	688610-1 <sup>(2)</sup>	688385-1
	J	11.10	9.34	5.10	1.74	13.11	10.95	Cafe/Azul	688611-1 <sup>(2)</sup>	688386-1
K	11.10	9.34	1.73	1.36	13.11	10.95	Blanco/Azul	688612-1 <sup>(2)</sup>	688386-1	
L	14.60	12.20	5.10	2.25	19.45	16.43	Gris/Azul	688685-1 <sup>(2)</sup>	602061-1	

- Notas: (1) Los conectores UDC vienen en embalaje individual identificado por tipo.  
 (2) Disponible solamente en Versión Estándar. No cumplen con ANSI C119.4 'Pull Out Test'

Ejemplo de selección:

Hacer una derivación de un cable AAC #4 AWG para un conductor 10 AWG de cobre sólido.

Diámetro del cable principal: #4 AWG (AAC)

Diámetro del conductor de derivación 10 AWG Cu. Sol.

Suma de Diámetros

= 5.89 mm  
 = 2.44 mm  
 = 8.33 mm

Respuesta:  
 El conector recomendado es el Tipo II | Nr. Cat. 881785-1

Para obtener una copia de la tabla de los UDC (Ampactico) o AMPACT aplicables a los conductores que se usan en su empresa, o si necesita ayuda en configurar una tabla de este tipo, contacte a Tyco Electronics o su distribuidor asociado local.

UDC con Estribo # 2 AWG

Todos los valores en mm.



Nr. Cat. UDC Estribo	Diámetro del cond. principal		Suma de diámetros		Estribo		UDC tipo
	Max.	Min.	Max.	Min.	Diámetro	Material	
493045-1	10.11	4.66	16.78	14.02	6.35	Al	VII
493046-1	6.45	4.25	12.80	10.60	6.35	Al	I
493749-1	7.66	4.25	14.01	10.60	6.35	Cu	I
493750-1	10.43	7.67	16.78	14.02	6.35	Cu	VII

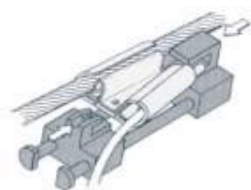

1) Coloque el extractor



2) Complete la extracción

Extracción del UDC:

La extracción del UDC simétrico deberá ser efectuada con la utilización del extractor.

Extractor UDC Nr. Catálogo: 572882-1

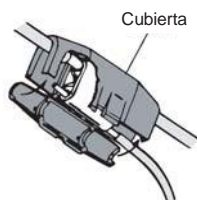

Cubierta para UDC (Uso Aéreo)

Ver tabla de selección UDC

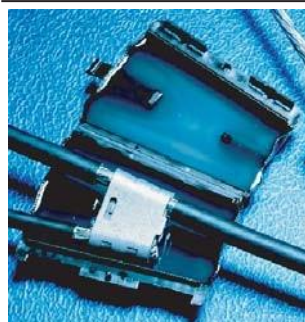

Cubierta con PowerGel (Uso subterráneo en ductos o directamente enterrado)

Revolucionario gel de sellado PowerGel de Tyco Electronics. Competitivo contra resinas y cintas. No se necesita tiempo de curado ni de mezclar o verter químicos y son fácilmente re-entrables. Para mayores detalles ver hoja de datos de cada empalme. Selección:

GHFC-1-90: UDC tipos III, IV y V

GHFC-2-90: UDC tipo II

GHFC-MW: UDC tipos I, VI, VII, VIII, A, B, C, D, F, G, J, K y L

La información aquí expuesta, incluyendo dibujos, ilustraciones y gráficos, refleja nuestro entendimiento actual y es, de acuerdo a nuestro mejor conocimiento y creencia, correcta y confiable. Sin embargo, los usuarios deberán evaluar independientemente la adaptabilidad de cada producto a la aplicación deseada. Bajo ninguna circunstancia este folleto constituirá una certificación de calidad o de un comportamiento particular del producto. Dicha certificación es sólo suministrada en el contexto de las especificaciones de nuestro producto o arreglos contractuales explícitos. El alcance de nuestra responsabilidad para este producto es establecida en nuestros términos y condiciones de venta. AMP es una marca registrada de Tyco Electronics.

Distribuido por:

**tyco**  
Electronics  
Energy Division

Tyco Electronics  
Energy Division  
8000 Purfoy Road  
Fuquay-Varina, NC 27526-9349  
USA  
Tlf: +1-800-327-6996  
Fax: +1-800-527-8350

Tyco Electronics Brasil S. A.  
Energy Division  
Rua Ado Benatti, 53 - Lapa  
CEP 05037-010  
São Paulo - SP - Brazil  
Tlf: +55 (11) 3611-1311  
Fax: +55 (11) 3611-0397

<http://energy.tycoelectronics.com>